



# Használati útmutató

## Hűtőszekrény

### GH-109WE

Tartalomjegyzék	
1. Biztonsági utasítás	1~11. oldal
2. Áttekintés	12. oldal
3. Ajtó fordítás	13~15. oldal
4. Üzembehelyezés	16~17. oldal
5. Napi használat	18~23. oldal



A saját biztonsága és a megfelelő használat érdekében a telepítés és a készülék első üzembe helyezése előtt alaposan olvassa át az alábbi használati útmutatót, beleértve a javaslatokat és figyelmeztetéseket. Annak érdekében, hogy elkerülje a szükségtelen hibákat és a baleseteket, fontos, hogy minden olyan személy, aki használja a készüléket alaposan ismerje az eszköz helyes üzemeltetését és a biztonsági utasításokat. Őrizze meg az alábbi használati útmutatót és tartsa a készülékkel együtt költözés vagy annak eladása esetén, ezáltal a készüléket későbbiekben használók is megfelelően tájékozódhatnak annak használatáról és a biztonsági utasításokról.





Az életbiztonság és a készülék biztonsága érdekében tartsa be az alábbi használati útmutató leírásait, a gyártó nem felelős a mulasztásból eredő hibákért.

### **A gyermekek és kiszolgáltatott helyzetű emberek biztonsága**

- A készüléket 8 éves vagy annál idősebb gyermekek használhatják, illetve csökkent fizikai, érzékszervi vagy értelmi képességekkel rendelkező személyek, vagy a kellő tapasztalattal és tudással nem rendelkező személyek, amennyiben megkapják a megfelelő felügyeletet vagy utasításokat a készülék biztonságos használatát illetően és megértik a lehetséges veszélyeket.
- A 3 és 8 év közötti gyermekek be és kipakolhatják a készüléket.
- A gyermekeket felügyelni kell, hogy ne játszanak a készülékkel.
- A takarítást és karbantartást ne végezze gyermek,

- csak ha már 8 éves vagy annál idősebb és kizárólag megfelelő felügyelet mellett.
- Tartsa az összes csomagolást távol a gyermekektől. Fulladás veszélye állhat fenn.
  - Amennyiben eltávolítja a készüléket, húzza ki a csatlakozóból, vágja el a kábelt (minél közelebb a készülékhez) és távolítsa el az ajtót, hogy megakadályozza, hogy a gyermekek áramütést szenvedjenek vagy bezárják magukat a készülékbe.
  - Amennyiben az új mágneses ajtó tömítéses készülék egy régebbi záras (retesz) vagy fedeles készüléket helyettesít, győződjön meg róla, hogy eltávolítja a zárat mielőtt megszabadul a régi készüléktől. Ezzel megakadályozza, hogy az végzetes csapdává váljon a gyermekeknek.

### Általános biztonság

-  **FIGYELEM!** Tartsa a szellőzőnyílásokat a készülékházban vagy a beépített szerkezetben akadálymentesen.
-  **FIGYELEM!** Ne használjon mechanikus vagy egyéb eszközöket, hogy felgyorsítsa a hűtési folyamatot, kivéve, ha azt a gyártó javasolja **FIGYELEM!** Ne károsítsa a hűtőkört.
-  **FIGYELEM!** Ne használjon másik elektronikai eszközt, mint fagyaltkészítő gépet, a készüléken belül, hacsak azt a gyártó nem hagyta jóvá ilyen célból.
-  **FIGYELEM!** Ne érintse meg az izzót ha az hosszabb ideig világított mert nagyon forró lehet.\*)

\*) Amennyiben van izzó a készülékében.

 **FIGYELEM!** A készülék elhelyezésénél győződjön meg róla, hogy a vezeték nincs beszorulva és nem sérül.

 **FIGYELEM!** Ne helyezzen több hordozható csatlakozó aljzatot, (konnektorokat vagy hordozható tápegységet) a készülék hátuljához.

- Ne tároljon robbanásveszélyes anyagot, mint aeroszolos palackot tűzveszélyes hajtógázzal a készülékben.
- A hűtőközeg izobután (R-600a) a hűtőkörben található természetes gáz, magas szintű környezeti kompatibilitással, amely azonban gyúlékony.
- Szállítás és üzembehelyezés esetén győződjön meg róla, hogy a hűtőkör egyik összetevője se sérül.
  - kerülje a nyílt láng használatát és a gyújtóforrásokat
  - alaposan szellőztesse a helyiséget ahol a készülék elhelyezésre kerül
- Veszélyes a készülék sajátosságainak megváltoztatása vagy az eszköz bármilyen átalakítása. A vezeték bármilyen sérülése rövidzárlatot, tüzet és/vagy áramütést okozhat.
- A készüléket háztartásokban javasolt használni és hasonló alkalmazási módok esetében, mint:
  - személyzeti konyhákban, boltokban, irodákban és más munkakörnyezetben;
  - vidéki házakban és szállodák, motelek és egyéb lakóhely típusú környezetben;
  - panziókban;
  - étkeztetési és hasonló nem kiskereskedelmi alkalmazásban.

 **FIGYELEM!** Bármilyen elektronikai alkatrész (konnektor, tápkábel, kompresszor, stb.) cseréjét szakképzett szervizügynök vagy képzett szolgálati személy kell, hogy végezze.

 **FIGYELEM!** A készülékhez tartozó izzó egy "speciális felhasználásra szánt izzó", mely kizárólag az alábbi készülékhez javasolt. Az izzó nem alkalmas háztartási világításra."

- Tilos a tápkábel meghosszabbítása.
- Győződjön meg róla, hogy a tápkábel nem gyűrődött vagy sérült a készülék hátulja által. Gyűrt vagy sérült tápkábel túlmelegedhet és tüzet okozhat.
- Győződjön meg róla, hogy a készülék csatlakoztatható a hálózati áramforráshoz.
- Ne húzza meg a hálózati kábelt.
- Amennyiben a hálózati csatlakozóaljzat lötyög, ne csatlakoztassa a készüléket. Megvan az áramütés vagy tűz kockázata.  
Ne üzemeltesse a készüléket világítás nélkül.
- A készülék nagyon nehéz. Fokozott figyelem szükséges a mozgatása során.
- Ne vegyen ki semmit és ne nyúljon semmihez a fagyasztó rekeszben, ha a keze nyirkos/nedves mert ez bőrhorzsolást vagy fagyási sérülést okozhat.
- Kerülje a készülék tartós napfénynek való hosszán kitettséget.

### **Napi használat**

- Ne tegyen forró a készülék műanyag részeire.
- Ne tegyen ételeket közvetlenül a hátsó falhoz.

- A fagyasztott ételeket nem szabad újra fagyasztani ha azt már egyszer kiolvasztotta.
- Az előre csomagolt, fagyasztott ételeket a gyártó utasítása szerint tárolja.
- A készülék tárolási javaslatait szigorúan követni kell. Az idevágó utasítások szerint.
- Ne helyezzen szénsavas üdítő italokat a fagyasztó rekeszbe mivel nyomás keletkezhet bennük és felrobbanhatnak, ezzel kárt okozva a készülékben.
- Fagyási sérüléseket okozhat, ha a jégkrémot egyenesen a készülékből fogyasztja.
- Hogy elkerülje az étel szennyeződését, kérem, vegye figyelembe az alábbi utasításokat.
- Az ajtó hosszabb ideig történő nyitva hagyása a hőmérséklet jelentős emelkedését okozhatja a készülék rekeszeiben.
- Rendszeresen tisztítsa azokat a felületeket, amelyek érintkeznek az étellel és az elérhető vízelvezető rendszert.
- Tisztítsa meg a víztároló tartályokat, ha azt 48 órán át nem használta; öblítse át a vízrendszert, ami a vízellátáshoz kapcsolódik, ha 5 napig nem használta.
- A nyers húst és halat megfelelő tárolóeszközökben tárolja a fagyasztó részben, így nem érintkezik vagy csöpög más ételekre.
- A két csillagos fagyasztó rekesz (amennyiben megtalálható a készülékben) az előfagyasztott ételek és a jégkrém tárolására alkalmasak, illetve jégkocka készítésre.

\*\* Amennyiben van fagyasztó rekesz.

2\* Amennyiben van friss étel tároló rekesz.

- Az egy, kettő vagy három csillagos rekeszek (amennyiben van a készülékében) nem alkalmasak a friss ételek lefagyasztására.
- Ha hosszabb ideig üresen hagyja a készüléket, kapcsolja ki, olvassza le, tisztítsa meg, törölje szárazra és hagyja nyitva az ajtót, hogy elkerülje a penész kialakulását a készülékben.

### **Ápolás és tisztítás**

- Üzembehelyezés előtt kapcsolja ki a készüléket és húzza ki a fő kábelt a hálózati áramforrásból.
- Ne tisztítsa a készüléket fém tárgyakkal.
- Ne használjon éles tárgyakat, hogy eltávolítsa a jeget a készülékből. Használjon műanyag kaparót.
- Rendszeresen ellenőrizze a lefolyást a fagyasztó részben a fagyott víz miatt. Ha szükséges tisztítsa meg a lefolyót. Ha eltömítődött a lefolyó, a víz összegyűlik a készülék aljában.<sup>2</sup>

### **Üzembe helyezés**

**Fontos!** Az elektronikai kapcsolatokat illetően szigorúan kövesse a megadott utasításokat.

- Csomagolja ki a készüléket és ellenőrizze, hogy sérülésmentes. Ne csatlakoztassa a készüléket a hálózathoz, ha az sérült. Azonnal jelentse a sérüléseket az üzletnek ahol azt vette. Ebben az esetben őrizze meg a csomagolást.

<sup>\*\*</sup> Amennyiben van fagyasztó rekesz.

<sup>2</sup> Amennyiben van friss étel tároló rekesz.



- Tanácsos várni legalább 4 órát mielőtt csatlakoztatná a készüléket a hálózati áramforráshoz, hogy az olaj vissza tudjon folyni a kompresszorba.
- Megfelelő légmozgás szükséges a készülék körül, ennek hiánya túlmelegedéshez vezethet. A megfelelő légmozgás érdekében kövesse az idevágó utasításokat.
- Ahol lehetséges a termék távtartóit a falhoz kell tenni, hogy elkerülje azok megérintését vagy a meleg részeket (kompresszor, kondenzátor) amik égési sérüléseket okozhatnak.
- A készüléket tilos radiátor vagy tűzhely közelébe helyezni.
- Győződjön meg róla, hogy a fő vezeték hozzáférhető, a készülék üzembe helyezése után.

## Szerviz

- Bármilyen elektronikai munkát a készülék esetében szakképzett villanyszerelő vagy hozzáértő személy kell, hogy végezze.
- A termék szervizelését egy felhatalmazott Szervizközpontos szakember kell, hogy végezze és kizárólag eredeti alkatrészeket szabad használni.

## Energiamegtakarítás

- Ne helyezzen forró ételt a készülékbe.
- Ne helyezzen csomagolt ételt túl szorosan egymás közelébe, mivel ez megakadályozza a légáramlást.
- Győződjön meg róla, hogy az étel nem ér a rekeszek hátuljához.

- Amennyiben elmegy az áram, ne nyissa ki az ajtókat.
- Ne nyissa az ajtókat túl gyakran.
- Ne hagyja túl hosszú ideig nyitva az ajtókat.
- Ne állítsa a termosztátot túlságosan hideg hőmérsékletre.
- Minden berendezést, mint a fiókokat, polcokat, rekeszeket, hagyjon a készülékben az alacsonyabb energia fogyasztás érdekében.

## Környezetvédelem

 Ez a készülék nem tartalmaz olyan gázokat, amik károsítanak az ózon réteget, sem a fagyasztó körben, sem a szigetelő anyagjaiban. A készüléket nem szabad a városi hulladékkal vagy szeméttel együtt kidobni. A szigetelő hab gyúlékony gázokat tartalmaz: a készüléket a megfelelő utasítások szerint kell kidobni, amelyeket a helyi hatóságoktól tud megszerezni. Kerülje a hűtőegység megsértését, főleg a hőcserélő esetében.

Azok az újra hasznosítható anyagok, amelyeket a készüléken használunk, az alábbi jelzést kapták .



Az alábbi szimbólum a készüléken vagy annak csomagolásán jelöli, hogy nem kezelhető háztartási hulladékként. Ehelyett fontos elszállítani a megfelelő gyűjtőhelyre elektromos vagy elektronikus készülékek újra hasznosítására.

Meggyőződve róla, hogy a készülék megfelelően lett kidobva a hulladékba, segít megelőzni a lehetséges negatív következményeket a környezetre és az

## Biztonsági utasítások



emberi egészségre, amelyet a készülék nem megfelelő eltávolítása esetén okozna. További részletesebb tájékoztatásért a termék újra hasznosítását illetően, kérjük, hogy vegye fel a kapcsolatot a helyi önkormányzattal, a helyi szemétszállítási szolgálattal vagy az üzlettel ahol a terméket megvette.

### Csomagoló anyagok

A szimbólummal megjelölt anyagok újra hasznosíthatóak.

Helyezze a csomagoló anyagokat a megfelelő gyűjtőkonténerekbe az újrahasznosítás érdekében.

### A készülék hulladékba helyezése

1. Csatlakoztassa le a hálózati áramforrásról a fő vezetéket.
2. Vegye le a fő vezetékeket és dobja ki azokat.



**FIGYELEM!** A készülék használata, szervizelése vagy eltávolítása esetén fokozottan figyeljen a baloldalon jelzett szimbólumra, amelyik a készülék hátulján (a hátsó panelen vagy a kompresszoron) található és citromsárga vagy narancssárga színnel jelölt.

A tűzveszély kockázatára hívja fel az alábbi szimbólum a figyelmet. Gyúlékony anyagok találhatóak a hűtőcsövekben és a kompresszorban. Tartsa távol a tűzforrásokat a készülék használata, szervizelése vagy eltávolítása során.

## Áttekintés

---

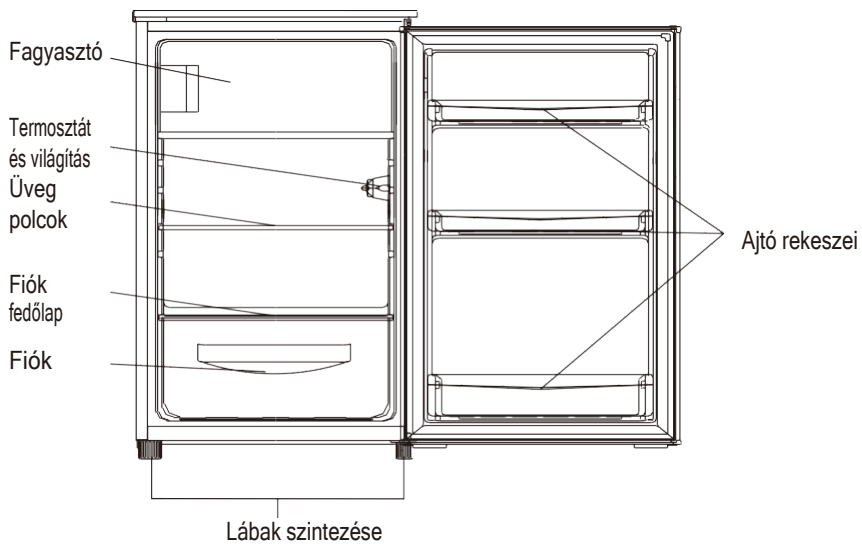

Az alábbi illusztráció csak a bemutatást szolgálja, kérjük ellenőrizze a saját készülékét.

## Ajtó fordítása

**A szükséges eszközök:** Philips csavarhúzó, Lapos csavarhúzó, Hatszögletű csavarkulcs.

- Győződjön meg róla, hogy a készülék le lett csatlakoztatva a hálózati áramforrásról és üres.
- Ahhoz, hogy le tudja venni az ajtót, szükséges az egység hátra billentése. Szükséges annak szilárd anyagon történő pihentetése, hogy ne tudjon megcsúszni az ajtó átfordítása során.
- Az összes eltávolított alkatrészt meg kell őrizni az összeszereléshez.
- Ne fektesse el teljesen az egységet, mivel ez a hűtőrendszerben kárt okozhat.
- Tanácsos, hogy 2 ember kezelje a készüléket a szerelésnél.

1. Távolítson el két csavart a felső fedél hátsó részéről.

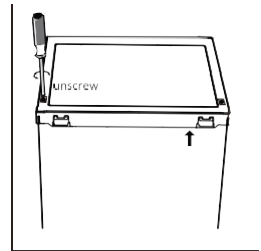

2. Távolítsa el a felső fedelet majd tegye félre.

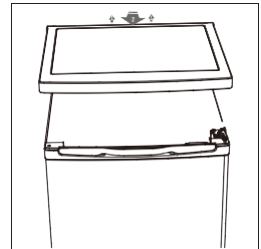

3. Csavarozza ki a felső csuklópántot, majd távolítsa el az ajtót és helyezze puha anyagra, hogy elkerülje a karcolásokat.

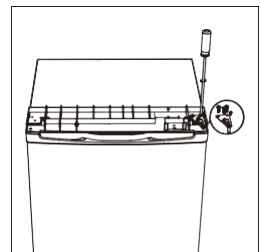

4. Csavarozza le a fagyasztó ajtajának alsó csuklópántjait. Majd távolítsa el az ajtót és helyezze egy puha anyagra, hogy elkerülje a karcolásokat.

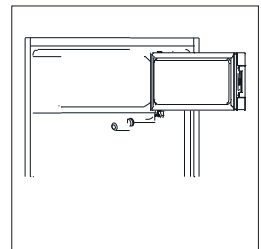

## Ajtó fordítása

5. Helyezze az ajtó fogantyúját a baloldaltól jobb oldalra.

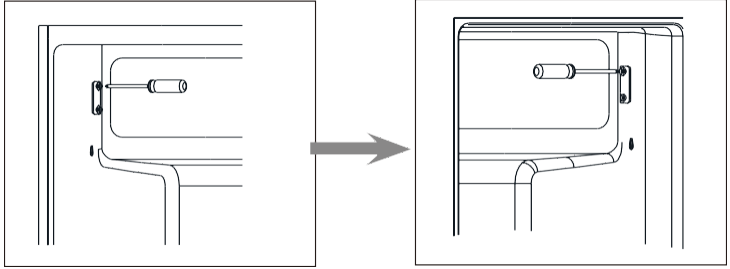

6. Igazítsa a csapszegeket a baloldaltól jobb oldalra.

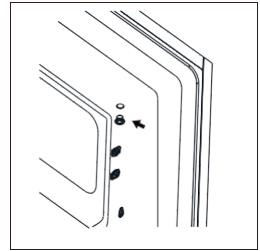

7. Fordítsa a fagyasztó ajtaját és helyezze a csuklópántot a baloldalra. Majd rögzítse az ajtót a fogantyúval.

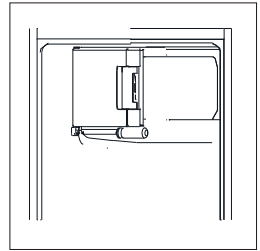

8. Távolítsa el az alsó csuklópántot. Majd vegye le az alsó állítható lábakat mindkét oldalról.

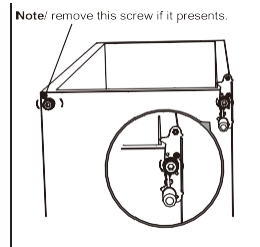

**Note:** remove this screw if it presents.

## Ajtó fordítása

9. Csavarozza ki és távolítsa el az alsó csapszeget, fordítsa át a keretet és cserélje ki

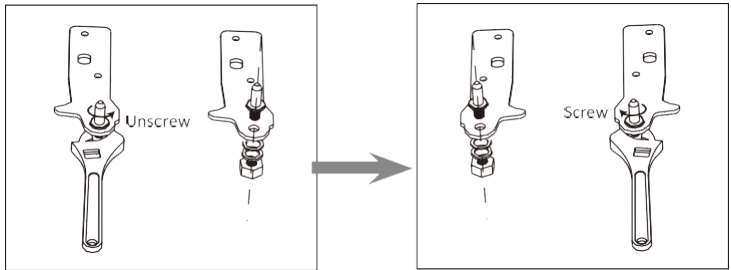

10. Igazítsa a keretet, hogy illeszkedjen az alsó csapszeghez. Igazítsa mind a két állítható lábat.

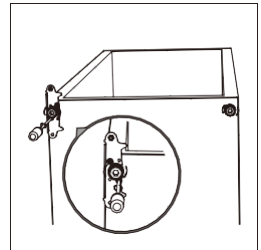

11. Helyezze vissza az ajtót. Győződjön meg róla, hogy az ajtó vízszintesen és függőlegesen is illeszkedik. Így a tömitések jól záródnak minden oldalon, mielőtt végleg megszorítja a felső csuklópántot.

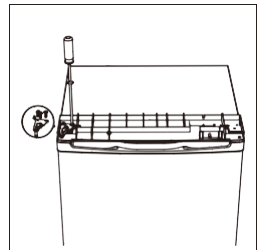

12. Tegye vissza a felső fedelet és rögzítse két csavarral a hátuljához.

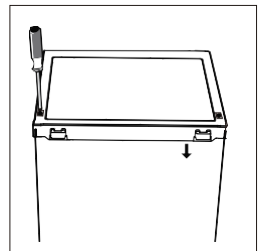

13. Vegye le a Hűtőszekrény és a Fagyasztószekrény ajtókereteit és elforgatás után újra rögzítse.

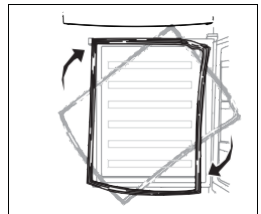

# Üzembehelyezés

## A külső ajtó fogantyú felhelyezése

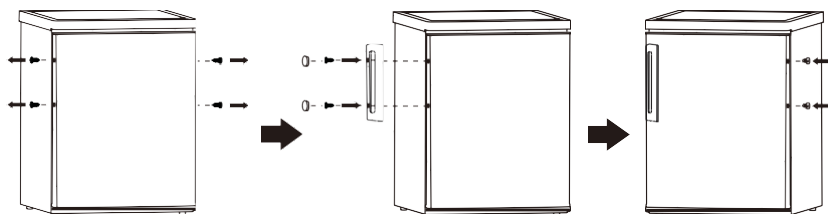

## Helyszükséglet

- Hagyjon elegendő helyet az ajtók nyitásához.

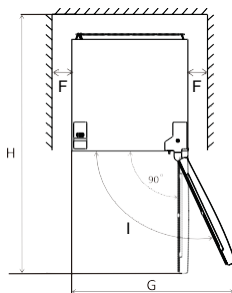
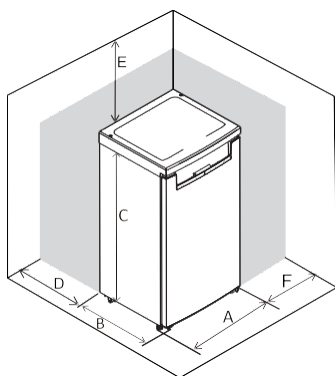

	DF1-16
A	550
B	580
C	850
D	min=50
E	min=50
F	min=50
G	940
H	1180

Megjegyzés: az alábbi hűtőberendezést ne használja beépített elemként.

## Az egység színtezése

Ehhez igazítsa a két első lábat egy szintbe. Amennyiben az egység nincs kiszíntezve az ajtó és a mágneses tömítések nem fognak megfelelően fedni.

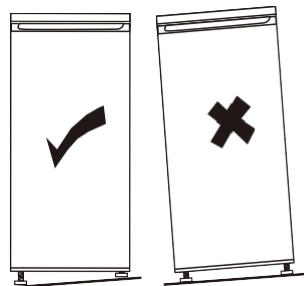
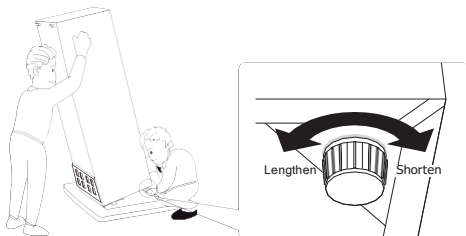



# Üzembehelyezés

---

## Elhelyezés

Olyan helyre helyezze a készüléket ahol a környezet hőmérséklete megfelel a készüléken megjelölt hőmérsékleti osztálynak:

Hűtőszekrény esetében a klímaosztály:

- kibővített hőmérséklet: az alábbi hűtőberendezést a következő hőmérsékleti körülmények között tanácsos alkalmazni: 10 °C-32 °C; (SN)
- hőmérséklet: az alábbi hűtőberendezést a következő hőmérsékleti körülmények között tanácsos alkalmazni: 16 °C-32 °C;(N)
- szubtrópusi: az alábbi hűtőberendezést a következő hőmérsékleti körülmények között tanácsos alkalmazni: 16 °C-38 °C;(ST)
- trópusi: az alábbi hűtőberendezést a következő hőmérsékleti körülmények között tanácsos alkalmazni: 16 °C-43 °C;(T)

## Helyszín

A készüléket távol kell tartani a hőforrásoktól, például radiátor, bojler, közvetlen napfény, stb. Győződjön meg róla, hogy a levegő szabadon tud áramlani a készülék hátuljánál. A legjobb teljesítmény érdekében, amennyiben a készüléket egy lelógó falegység alá helyezi, a minimum távolság a szekrény teteje és a fal között legalább 50 mm legyen. Ideális esetben azonban az egységet ne helyezze lelógó falszakasz alá. A megfelelő szintezés a szekrény alján található egy vagy több állítható láb segítségével érhető el. Az alábbi készülék nem alkalmas beépített készülékként való alkalmazásra.



**Figyelem!** Fontos, hogy a fő kábel könnyen leválasztható legyen a hálózati áramforrásról, így könnyen elérhető maradjon az üzembehelyezés után.

## Elektromos kapcsolat

Mielőtt csatlakoztatja a készüléket a hálózathoz, győződjön meg róla, hogy a készüléken megjelölt feszültség és a frekvencia megfelel a háztartási áramellátásnak. A készülék földelése szükséges. Az áramellátásért felelős vezeték ezért egy kapcsolóval van ellátva. Amennyiben a háztartásban lévő aljzat nem földelt, csatlakoztassa a készüléket egy különálló földelt aljzathoz, figyelve a helyi szabályozásokra és egyeztetve egy szakképzett villanyszerelővel.

A gyártót nem terheli semmilyen felelősség sem, ha a fenti óvintézkedések nem kerülnek betartásra. Az alábbi készülék E. E. C szabályozásnak felel meg.

# Napi használat

## Első használat

### A belső megtisztítása

Mielőtt először használná a készüléket mossa át a belsejét és minden belső alkatrészét langyos vízzel és egy kevés szappannal, annak érdekében, hogy eltávolítsa az új termék jellegzetes szagát, majd alaposan törölje szárazra az eszközt.

**Fontos!** Ne használjon mosószert vagy súroló szereket, mivel ez kárt tehet a készülékben.

### Hőmérséklet beállítás

- Dugja be a készüléket a hálózati áramforrásba. A belső hőmérsékletet egy termosztát szabályozza. 8 beállítási lehetőséget talál itt: az 1. a legmelegebb beállítás és a 7. a leghidegebb beállítás, amikor 0 fokozatra állítja, a készülék ki van kapcsolva. Mikor a legmagasabb fokozatra állítja, a kompresszor folyamatosan működni fog.
- A készülék nem a megfelelő hőmérsékleten fog üzemelni, ha túlságosan meleg helyen van vagy túl gyakran nyitja ki az ajtaját.

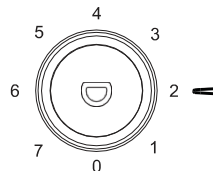

Helyezze a különböző ételeket, különböző rekeszekbe az alábbi táblázat szerint:

Hűtőszekrény rekeszek	Ételtípus
Ajtó és rekeszek	<ul style="list-style-type: none"><li>• Természetes tartósítósóval készült ételek, lekvárok, gyümölcslevek, italok, fűszerek.</li><li>• Ne tároljon itt romlandóételeket.</li></ul>
Frissen tartó	<ul style="list-style-type: none"><li>• A gyümölcsöket, gyógynövényeket és zöldségeket külön tárolja az alsó fiókban.</li><li>• Ne tároljon banánt, hagymát, krumplit, fokhagymát a hűtőszekrényben.</li></ul>
Hűtőszekrény polc	<ul style="list-style-type: none"><li>• Tejtermékek, tojás;</li><li>• Ételek, amiket nem szükséges főzni, mint a készételek, felvágottak, maradékok.</li></ul>
Fagyasztó rekesz	<ul style="list-style-type: none"><li>• ételek hosszú tárolásra</li></ul>

Ez a hűtőberendezés nem alkalmas ételek fagyasztására.

### Friss étel fagyasztása

- A fagyasztó rekesz alkalmas friss étel fagyasztására és fagyasztott étel vagy mélyhűtött étel hosszabb ideig történő tárolására.
- Helyezze a friss ételt fagyasztásra a fagyasztó rekeszbe.
- A maximum ételmennyiség, amit le lehet fagyasztani 24 órán belül az adattáblán olvasható.
- A fagyasztási folyamat 24 órán át tart, ez idő alatt ne tegyen be más ételeket fagyasztásra.

### Fagyasztott étel tárolása

Első beindítás esetében vagy ha hosszabb ideig használaton kívül volt a készülék, a termékek behelyezése előtt hagyja üresen a rekeszeket és a magasabb beállítások mellett üzemeltesse legalább 2 órát.

**Fontos!** Véletlen kikapcsolás esetén, például ha az áram hosszabb időre elmegy, mint amit az érték mutat a technikai jellemzők táblázatban a megnövekedett idő rész alatt, fontos az étel mihamarabbi elfogyasztása vagy azonnali megfőzése majd visszafagyasztása (főzés után).

# Napi használat

## Kiolvasztás

A mélyhűtött ételeket a használat előtt a hűtő rekeszeiben vagy szobahőmérsékleten lehet kiolvasztani, attól függően, hogy mennyi idő áll rendelkezésére. Az apróbb darabokat még fagyott állapotban el lehet kezdeni főzni, közvetlenül a fagyasztóból. Ebben az esetben a főzés hosszabb ideig fog tartani.

## Jégkocka

Ez a készülék fel van szerelve egy vagy több jégkockával, jég készítéséhez.

## Hőmérséklet beállítási javaslat

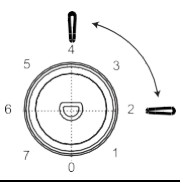
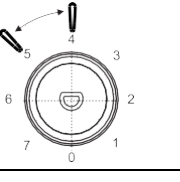
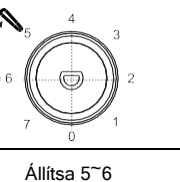
Hőmérséklet beállítási javaslat		
Környezet hőmérséklet	Fagyasztó rekesz	Hűtő rekesz
Nyár	/	
		Állítsa 2~4
Normál	/	
		Állítsa 4~5
Tél	/	
		Állítsa 5~6

- A fenti tájékoztatás javaslatot ad a hőmérséklet beállítására vonatkozóan.

## Az élelmiszer tárolás hatásai

- A javasolt beállítások mellett a legideálisabb időtartam a hűtőben való tárolásra, nem több mint 3 nap.
- A javasolt beállítások mellett a legideálisabb időtartam a fagyasztóban való tárolásra, nem több mint 1 hónap.
- A legideálisabb tárolási időtartam csökkenhet más beállítások használatakor.

# Napi használat

## Tartozékok

### Mozgatható polcok

A hűtőszekrény falán több sín is található, így a polcokat igény szerint lehet elhelyezni.



### Az ajtótarolók elhelyezése

Hogy akadálytalanul lehessen elhelyezni a különböző méretű ételeket, az ajtó tarolókat többféle magasságba is be lehet állítani. A beállításokért kövesse az alábbiakat: fokozatosan húzza ki a tarolót a nyíl irányába, amíg ki nem tudja emelni, majd helyezze át a kívánt helyre.

## Hasznos tanácsok és tippek

Annak érdekében, hogy a legtöbbet tudja kihozni a fagyasztási folyamatból, tekintse meg az alábbi tippeket:

- A maximum étel mennyiség, amit 24 órán belül lefagyaszthat a táblázatban jelölve van.
- A fagyasztási folyamat 24 órát vesz igénybe. Ez idő alatt nem javasolt több étel betétele a fagyasztóba.
- Kizárólag jó minőségű, friss és alaposan megtisztított ételt fagyasszon le.
- Kis mennyiségben készítsen ételeket, hogy azok gyorsan és teljes mértékben le tudjanak fagyni. Illetve, hogy lehetővé tegye, hogy csak a szükséges mennyiséget kelljen kiolvasztani.
- Csomagolja az ételt alumínium fóliába és győződjön meg róla, hogy a csomagolás sértetlen.
- A friss, még nem fagyott étel ne érintkezzen a már lefagyott étellel, mert az annak felmelegedését okozhatja.
- A sovány ételek jobban és hosszabban tárolhatók mint a zsírosak, a só csökkenti az ételek tárolási idejét.
- A jég fagyási sérüléseket okozhat ha rögtön a fagyasztóból való kivétel után elfogyasztják.
- Tanácsos feltüntetni a fagyasztás dátumát mindegyik csomagoláson, hogy időben el lehessen távolítani, a fagyott étel fagyási sérüléseket okozhat.
- Tanácsos feltüntetni a fagyasztás dátumát mindegyik csomagoláson, hogy ellenőrizni tudja azok lejárat dátumát.

### Tippek a fagyasztott ételek tárolására

A legjobb teljesítmény érdekében:

- Győződjön meg róla, hogy az iparilag fagyasztott ételek megfelelően voltak tárolva az üzlet által.
- Győződjön meg róla, hogy a fagyasztott ételek a lehető leggyorsabban kerülnek átszállításra az üzletből a fagyasztójába.
- Ne nyissa ki gyakran a fagyasztó ajtaját vagy ne hagyja azt nyitva hosszabb ideig mint ami feltétlenül szükséges.
- A kiolvasztott étel hamar romlik és azt nem lehet már visszafagyasztani.
- Ne lépje túl a tárolási időszakot amit a gyártó javasol.

### Friss ételek hűtési javaslatai

A legjobb teljesítmény érdekében:

- Ne tároljon meleg ételt vagy párolgó folyadékot a hűtőszekrényben.
- Fedje le vagy csomagolja be az ételeket, különösen, ha erős illatuk van.
- Csomagolja Folpack csomagolásba és helyezze az üveg polcokra a zöldség fiók fölé.
- A biztonságos tárolás érdekében 1 vagy 2 napig hagyja csak az ételt a hűtőben.
- Főtt ételek, hideg fogások, stb.: fontos, hogy ezek le legyenek fedve és bármelyik polcra helyezhető.
- Gyümölcsök és zöldségek: alaposan tisztítsa meg őket és helyezze az erre a célra szánt fiókba.
- Vaj és sajt: ezeket megfelelő légmentes tárolókban kell a hűtőbe helyezni vagy alumínium fóliába csomagolni, vagy Folpack csomagolóba, hogy minél kevesebb levegővel érintkezhesen,
- Tejes üveg: ezek saját kupakkal rendelkeznek és az ajtó rekeszeiben kell őket tárolni.
- A banánt, krumplit, hagymát és a fokhagymát, ha nincs becsomagolva ne tartsa a hűtőszekrényben.

# Napi használat

## Tisztítás

Higiéniiai okokból a készülék belsejét, beleértve a belső tartozékokat is rendszeresen tisztítani kell.

**Figyelem!** A készülék ne legyen áramforráshoz csatlakoztatva a tisztítás során. Fennáll az áramütés kockázata. Tisztítás előtt kapcsolja ki a készüléket és húzza ki a hálózati áramforrásból, vagy kapcsolja le az áramot, vagy a konnektort. Sose tisztítsa a készüléket gőztisztítóval. A pára bekerülhet az elektronikai alkatrészekbe és áramütés veszélyét jelentheti. A forró gőz a műanyag részek sérülését okozhatja. A készüléknek száraznak kell lennie mielőtt újra beüzemeli azt.

**Fontos!** Az illó olajok és a szerves oldószerek kárt tehetnek a műanyag részekben, például citromlé vagy a narancs héjának leve, vajsav, vagy ecetsavat tartalmazó tisztítószer.

- Ne hagyja, hogy a fenti anyagok érintkezzenek a készülékkel.
- Ne használjon súroló tisztítószeret.
- Vegye ki az ételt a fagyasztóból. Tárolja azokat hűvös helyen, jól lezárva.
- Kapcsolja ki a készüléket és húzza ki a hálózati áramforrásból, vagy kapcsolja le az áramot.
- Tisztítsa meg a készüléket és a belső tartozékokat egy rongy és langyos víz segítségével. Ezután törölje alaposan szárazra a készüléket.
- Miután mindennel végzett és a készülék száraz, üzemelje újra be.

## A fagyasztó leolvasztása

A fagyasztó rekesz időnként bejegesedhet. Ezt mindenképpen el kell távolítani. Sose használjon éles, fém eszközöket, hogy lekaparja a jeget, mivel ezzel megsértheti a készüléket.

Azonban mikor a jég túlságosan megvastagszik a belső részekben a leolvasztásnál az alábbiakat kell figyelembe venni:

- húzza ki a hálózati áramforrásból
- Vegye ki az összes ételt, csomagolja több réteg újságpapírba és tegye hűvös helyre.
- Hagyja nyitva az ajtót és tegyen egy lavort a készülék alá, hogy összegyűjtse a vizet.
- Mikor végzett a leolvasztással alaposan szárítsa át a belső részt.
- Csatlakoztassa ismét a hálózati áramforráshoz a készülék üzemeltetéséhez.

## Izzó kicserélése

- A belső izzó LED típusú. Az izzó kicseréléshez kérjük, keressen fel egy szakképzett illetékest.

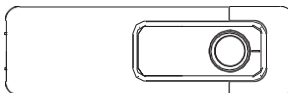

# Napi használat

## Hibaelhárítás



**Figyelem!** A hibaelhárítás előtt húzza ki a készüléket a hálózati áramforrásból. Kizárólag szakképzett villanyszerelő végezhet olyan hibaelhárítást az eszközön, ami nem szerepel ebben az útmutatóban.

**Fontos!** Normál működés esetén is vannak bizonyos hangok (kompresszor, hűtőkör).

Probléma	Lehetséges ok	Megoldás
Nem üzemel a készülék	A hőmérséklet szabályozó gomb a 0 fokozaton van.	Állítsa a gombot másik fokozatra, hogy bekapcsolja a készüléket.
	A fő kábel nincs bedugva vagy kicsúszott.	Dugja be a fő kábelt a hálózati áramforrásba.
	A biztosíték sérült.	Ellenőrizze, hogy van-e tartalék biztosíték.
	A konnektor sérült.	A konnektor meghibásodásokat villanyszerelő kell, hogy végezze.
Az étel túl meleg.	A hőmérséklet nincs megfelelően beállítva.	Kérjük, hogy ellenőrizze a kezdeti Hőmérséklet beállítás részt.
	Az ajtó túl sokáig volt nyitva.	Csak addig nyissa ki az ajtót, amíg feltétlenül szükséges.
	Nagy mennyiségű meleg étel volt a hűtőbe helyezve 24 órán belül.	Átmenetileg állítsa alacsonyabb hőfokra a készüléket.
	A készülék túl közel van egy hőforráshoz.	Kérjük, nézze meg az Elhelyezés részt az útmutatóban.
A készülék túlságosan hűt	A hőmérséklet túl hidegre van állítva.	Állítsa a hőmérsékletszabályozó gombot melegebb hőmérsékletre.
Szokatlan zajok	A készülék nincs megfelelően szintezve.	Igazítsa meg a lábakat.
	A készülék hozzáér a falhoz vagy más tárgyhoz.	Igazítsa meg finoman a készüléket.
	Egy alkatrész, pl. cső a készülék hátuljánál hozzáér egy másik alkatrészhez vagy a falhoz.	Ha lehetséges óvatosan hajtsa félre a másik alkatrészt.
Víz a padlón	A vízelvezető lefolyó eltömítődött.	Olvassa át a Tisztítás részt.
Az oldalsó panel forró	A kondenzátor itt található.	Ez normális.

Ha továbbra se szűnt meg a probléma vegye fel a kapcsolatot a szerviz központtal





# User Instruction

## Fridge

### GH-109WE

Content	
1. Safety Information	Page 1~9
2. Overview	Page 10
3. Reverse Door	Page 11~13
4. Installation	Page 14~15
5. Daily Use	Page 16~20



In the interest of your safety and to ensure the correct use, before installing and first using the appliance, read this user manual carefully, including its hints and warnings. To avoid unnecessary mistakes and accidents, it is important to ensure that all people using the appliance are thoroughly familiar with its operation and safety features. Save these instructions and make sure that they remain with the appliance if it is moved or sold, so that everyone using it through its life will be properly informed on appliance use and safety.

For the safety of life and property keep the precautions of these user's instructions as the manufacturer is not responsible for damages caused by omission.

### **Children and vulnerable people safety**

- This appliance can be used by children aged from 8 years and above and persons with reduced physical, sensory or mental capabilities or lack of experience and knowledge if they have been given supervision or instruction concerning use of the appliance in a safe way and understand the hazards involved.
- Children aged from 8 to 14 years are allowed to load and unload this appliance.
- Children should be supervised to ensure that they do not play with the appliance.
- Cleaning and user maintenance shall not be made by children unless they are aged from 8 years and above and supervised.
- Keep all packaging well away from children. There is risk of suffocation.

- If you are discarding the appliance pull the plug out of the socket, cut the connection cable as close to the appliance as you can' and remove the door to prevent playing children to suffer electric shock or to close themselves into it.
- If this appliance featuring magnetic door seals is to replace an older appliance having a spring lock & latch' on the door or lid, be sure to make that spring lock unusable before you discard the old appliance. This will prevent it from becoming a death trap for a child.

### General safety

 **WARNING!** Keep ventilation openings, in the appliance enclosure or in the built-in structure, clear of obstruction.

 **WARNING!** Do not use mechanical devices or other means to accelerate the defrosting process, other than those recommended by the manufacturer.

 **WARNING!** Do not damage the refrigerant circuit.

 **WARNING!** Do not use other electrical appliances such as ice cream makers' inside of refrigerating appliances, unless they are approved for this purpose by the manufacture.

 **WARNING!** Do not touch the light bulb if it has been on for a long period of time because it could be very hot.\*)

\*\* If there is a light in the compartment.

 **WARNING!** When positioning the appliance, ensure the supply cord is not trapped or damaged.

 **WARNING!** Do not locate multiple portable socket(outlets or portable power suppliers at the rear of the appliance.

- Do not store explosive substances such as aerosol cans with a flammable propellant in this appliance.
- The refrigerant isobutane &+(6--a' is contained within the refrigerant circuit of the appliance, a natural gas with a high level of environmental compatibility, which is nevertheless flammable.
- During transportation and installation of the appliance, be certain that none of the components of the refrigerant circuit become damaged.
  - avoid open flames and sources of ignition
  - thoroughly ventilate the room in which the appliance is situated
- It is dangerous to alter the specifications or modify this product in any way. Any damage to the cord may cause a short circuit, fire and/or electric shock.
- This appliance is intended to be used in household and similar applications such as
  - staff kitchen areas in shops, offices and other working environments
  - farm houses and by clients in hotels, motels and other residential type environments
  - bed and breakfast type environments
  - catering and similar non( retail applications.

 **WARNING!** Any electrical components & plug, power cord, compressor and etc.\* must be replaced by a certified service agent or qualified service personnel.

 **WARNING!** The light bulb supplied with this appliance is a “special use lamp bulb” usable only with the appliance supplied. This “special use lamp” is not usable for domestic lighting.”

- Power cord must not be lengthened.
- Make sure that the power plug is not crushed or damaged by the back of the appliance. A crushed or damaged power plug may overheat and cause a fire.
- Make sure that you can come to the mains plug of the appliance.
- Do not pull the mains cable.
- If the power plug socket is loose, do not insert the power plug. There is a risk of electric shock or fire.
- You must not operate the appliance without the lamp.
- This appliance is heavy. Care should be taken when moving it.
- Do not remove nor touch items from the freezer compartment if your hands are damp/wet, as this could cause skin abrasions or frost/freezer burns.
- Avoid prolonged exposure of the appliance to direct sunlight.

### Daily use

- Do not put hot on the plastic parts in the appliance.
- Do not place food products directly against the rear wall.

\* If there is a light in the compartment.

- Frozen food must not be re(frozen once it has been thawed out. \*\*
- Store pre(packaged frozen food in accordance with the frozen food manufacturer's instructions. \*\*
- Appliance's manufacturer's storage recommendations should be strictly adhered to. Refer to relevant instructions.
- Do not place carbonated or fizzy drinks in the freezer compartment as it creates pressure on the container, which may cause it to explode, resulting in damage to the appliance. \*\*
- Ice lollies can cause frost burns if consumed straight from the appliance. \*\*
- To avoid contamination of food, please respect the following instructions
- Opening the door for long periods can cause a significant increase of the temperature in the compartments of the appliance.
- Clean regularly surfaces that can come in contact with food and accessible drainage systems.
- Clean water tanks if they have not been used for : 8h<sup>1</sup> flush the water system connected to a water supply if water has not been drawn for ; days.
- Store raw meat and fish in suitable containers in the refrigerator, so that it is not in contact with or drip onto other food.
- Two (star frozen (food compartments & if they are presented in the appliance' are suitable for storing pre(frozen food, storing or making ice(cream and making ice cubes.

\*\* If there is a freezer compartment.

<sup>1</sup> If there is a fresh (food storage compartment.

- One(, two( and three (star compartments & if they are presented in the appliance' are not suitable for the freezing of fresh food.
- If the appliance is left empty for long periods, switch off, defrost, clean, dry and leave the door open to prevent mould developing within the appliance.

### Care and cleaning

- Before maintenance, switch off the appliance and disconnect the mains plug from the mains socket.
- Do not clean the appliance with metal objects.
- Do not use sharp objects to remove frost from the appliance. Use a plastic scraper.\*
- Regularly examine the drain in the refrigerator for defrosted water. If necessary, clean the drain. If the drain is blocked, water will collect in the bottom of the appliance.<sup>2</sup>

### Installation

**Important!** For electrical connection carefully follow the instructions given in specific paragraphs.

- Unpack the appliance and check if there are damages on it. Do not connect the appliance if it is damaged. Report possible damages immediately to the place you bought it. In that case retain packing.

\* If there is a freezer compartment.

<sup>2</sup> If there is a fresh/food storage compartment.

## Safety information



- It is advisable to wait at least four hours before connecting the appliance to allow the oil to flow back in the compressor.
- Adequate air circulation should be around the appliance, lacking this leads to overheating. To achieve sufficient ventilation follow the instructions relevant to installation.
- Wherever possible the spacers of the product should be against a wall to avoid touching or catching warm parts & compressor, condenser to prevent possible burn.
- The appliance must not be located close to radiators or cookers.
- Make sure that the mains plug is accessible after the installation of the appliance.

## Service

- Any electrical work required to do the servicing of the appliance should be carried out by a qualified electrician or competent person.
- This product must be serviced by an authorized Service Center, and only genuine spare parts must be used.

## Energy saving

- Don't put hot food in the appliance
- Don't pack food close together as this prevents air circulating
- Make sure food don't touch the back of the compartment

## Safety information



- If electricity goes off, don't open the door&s'0
- Don't open the door&s' frequently0
- Don't keep the door&s' open for too long time0
- Don't set the thermostat on exceeding cold temperatures0
- All accessories, such as drawers, shelves balconies, should be kept there for lower energy consumption.

## Environment Protection

 This appliance does not contain gasses which could damage the ozone layer, in either its refrigerant circuit or insulation materials. The appliance shall not be discarded together with the urban refuse and rubbish. The insulation foam contains flammable gases? the appliance shall be disposed according to the appliance regulations to obtain from your local authorities. Avoid damaging the cooling unit, especially the heat exchanger.

The materials used on this appliance marked by the symbol  are recyclable.

 The symbol on the product or on its packaging indicates that this product may not be treated as household waste. Instead it should be taken to the appropriate collection point for the recycling of electrical and electronic equipment. By ensuring this product is disposed of correctly, you will help prevent potential negative consequences for the environment and human health,



which could otherwise be caused by inappropriate waste handling of this product. For more detailed information about recycling of this product, please contact your local council, your household waste disposal service or the shop where you purchased the product.

### Packaging materials

The materials with the symbol are recyclable.

Dispose the packaging in a suitable collection containers to recycle it.

### Disposal of the appliance

\*. Disconnect the mains plug from the mains socket.

2. Cut off the mains cable and discard it.



 **WARNING!** During using, service and disposal the appliance, please pay attention to symbol similar as left side, which is located on rear of appliance (rear panel or compressor) and with yellow or orange color.

It's risk of fire warning symbol. There are flammable materials in refrigerant pipes and compressor.

Please be far away fire source during using, service and disposal.

# Overview

---

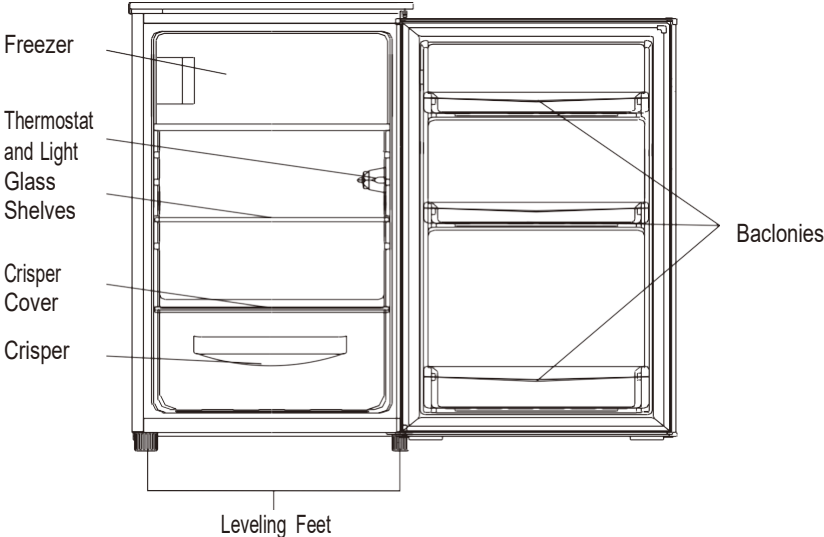

Note: Above picture is for reference only\* #eal appliance probably is different\*

# Reverse Door

**Tool required:** Philips screwdriver, Flat bladed screwdriver, Hexagonal spanner.

- Ensure the unit is unplugged and empty.
- To take the door off, it is necessary to tilt the unit backwards. You should rest the unit on something solid so that it will not slip during the door reversing process.
- All parts removed must be saved to do the reinstallation of the door.
- Do not lay the unit flat as this may damage the coolant system.
- It's better that people handle the unit during assembly.

1. Remove two screws at rear side of top cover.

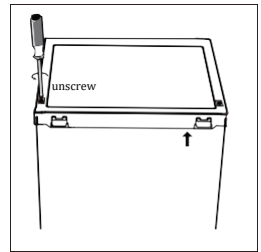

2. Remove top cover and place it aside.

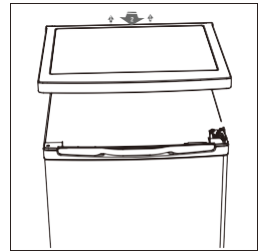

3. Unscrew top hinge and then remove door and place it on a soft pad to avoid scratch.

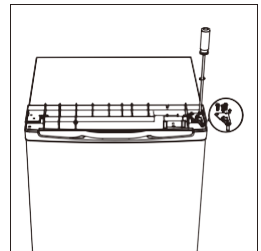

4. Unscrew bottom hinge of freezer door. Then remove the door and place it on a soft pad to avoid scratch.

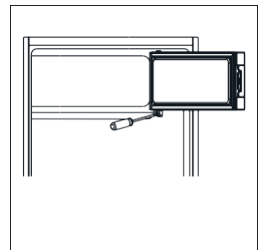

# Reverse Door

---

0. Move door holder from left side to right side.

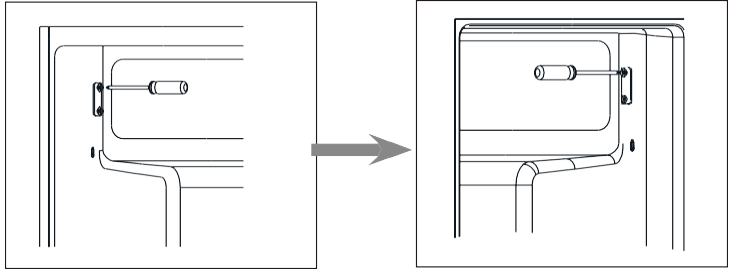

+ Move hinge hole cover from left side to right side.

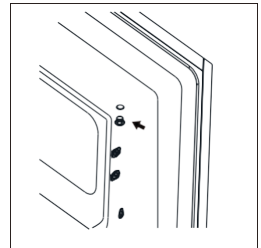

7. Rotate freer door and place hinge side at left side. And then fix the door by holder.

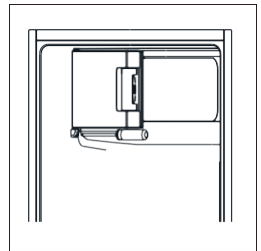

- Unscrew bottom hinge. Then remove the adjustable feet from both side.

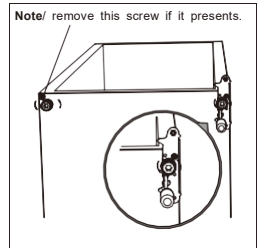

Note/ remove this screw if it presents.

# Reverse Door

2. (nscrew and remove the bottom hinge pin, turn the bracket over and replace it.

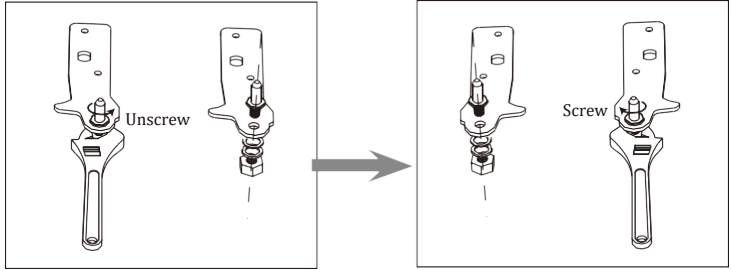

13.&efit the bracket fitting the bottom hinge pin. &eplace both adjustable feet.

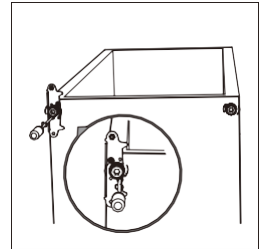

11.Place the door back on. Ensure the door is aligned hori\*ontally and vertically, so that the seals are closed on all sides before finally tightening the top hinge.

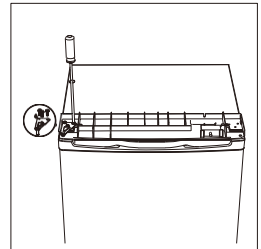

1\$.Put the top cover and fix it with \$ screws on the back.

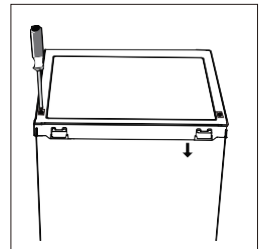

13. Detach the Fridge and the Freezer door gaskets and then attach them after rotating.

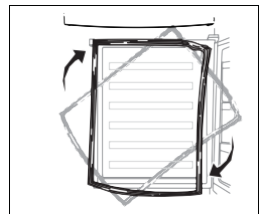

# Installation

## Install door external handle (if external handle is present)

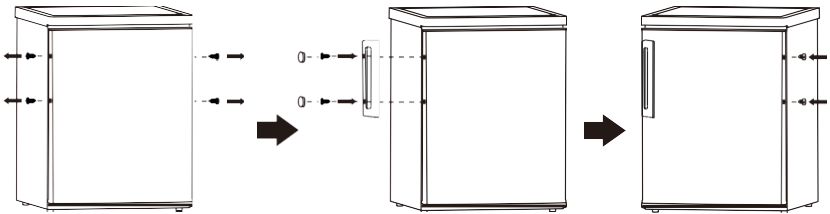

## Space Requirement

- Keep enough space of door open.

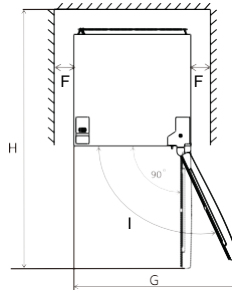
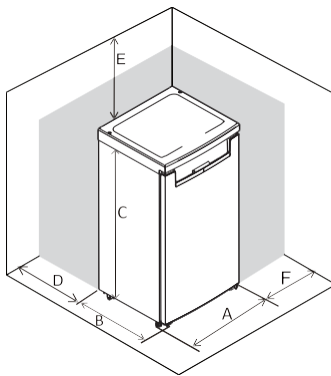

	DF1-16
A	550
B	580
C	850
D	min=50
E	min=50
F	min=50
G	940
H	1180

Note: this refrigerating appliance is not intended to be used as a built-in appliance.

## Levelling the unit

To do this adjust the two levelling feet at front of the unit.

If the unit is not level, the doors and magnetic seal alignments will not be covered properly.

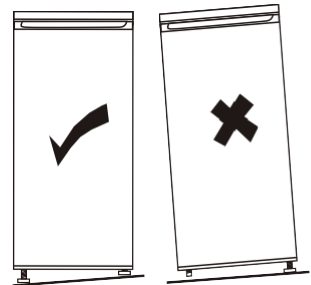
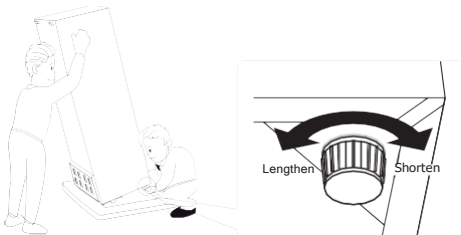

# Installation

---

## Positioning

Install this appliance at a location where the ambient temperature corresponds to the climate class indicated on the rating plate of the appliance:

for refrigerating appliances with climate class:

- extended temperature: this refrigerating appliance is intended to be used at ambient temperatures ranging from 10 °C to 32 °C; (SN)
- temperate: this refrigerating appliance is intended to be used at ambient temperatures ranging from 16 °C to 32 °C; (N)
- subtropical: this refrigerating appliance is intended to be used at ambient temperatures ranging from 16 °C to 38 °C; (ST)
- tropical: this refrigerating appliance is intended to be used at ambient temperatures ranging from 16 °C to 43 °C; (T)

## Location

The appliance should be installed well away from sources of heat such as radiators, boilers, direct sunlight etc. Ensure that air can circulate freely around the back of the cabinet. To ensure best performance, if the appliance is positioned below an overhanging wall unit, the minimum distance between the top of the cabinet and the wall unit must be at least 50 mm. Ideally, however, the appliance should not be positioned below overhanging wall units. Accurate leveling is ensured by one or more adjustable feet at the base of the cabinet.

This refrigerating appliance is not intended to be used as a built-in appliance;

 **Warning!** It must be possible to disconnect the appliance from the mains power supply; the plug must therefore be easily accessible after installation.

## Electrical connection

Before plugging in, ensure that the voltage and frequency shown on the rating plate correspond to your domestic power supply. The appliance must be earthed. The power supply cable plug is provided with a contact for this purpose. If the domestic power supply socket is not earthed, connect the appliance to a separate earth in compliance with current regulations, consulting a qualified electrician.

The manufacturer declines all responsibility if the above safety precautions are not observed.

This appliance complies with the CEM Directive.

# Daily Use

## First use

### Cleaning the interior

Before using the appliance for the first time, wash the interior and all internal accessories with lukewarm water and some neutral soap so as to remove the typical smell of a brand new product, then dry thoroughly.

**Important!** Do not use detergents or abrasive powders, as these will damage the finish.

## Temperature Setting

- Plug on your appliance. The internal temperature is controlled by a thermostat. There are 8 settings . 1 is warmest setting and 7 is coldest setting and 0 is off.
- The appliance may not operate at the correct temperature if it is in a particularly hot or if you open the door often.

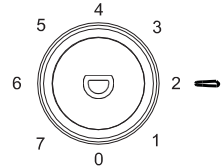

## Daily use

Position different food in different compartments according to be below table

Refrigerator compartments	Type of food
Door and balconies	<ul style="list-style-type: none"> <li>• Food with natural preservatives, such as jams, juices, drinks, condiments.</li> <li>• Don't store perishable foods.</li> </ul>
Crisper	<ul style="list-style-type: none"> <li>• Fruit, herbs and vegetables should be placed separately in the crisper bin.</li> <li>• Don't store bananas, onions, potatoes, garlic in the refrigerator.</li> </ul>
Fridge shelf	<ul style="list-style-type: none"> <li>• Daily products eggs;</li> <li>• Foods that do not need cooling, such as ready to eat foods deli meat, leftovers.</li> </ul>
Freezer compartment	<ul style="list-style-type: none"> <li>• foods for long-term storage.</li> </ul>

This refrigerating appliance is not suitable for freezing foodstuffs.

## Freezing fresh food

- The freezer compartment is suitable for freezing fresh food and storing frozen and deep-frozen food for a long time.
- Place the fresh food to be frozen in the freezer compartment.
- The maximum amount of food that can be frozen in \$( hours is specified on the rating plate.
- The freezing process lasts \$( hours) during this period do not add other food to be frozen.

### \*oring frozen food

When first starting up or after a period out of use, before putting the product in the compartment let the appliance run at least \$ hours on the higher settings.

**Important!** In the event of accidental defrosting, for example the power has been off for longer than the value shown in the technical characteristics chart under -rising time., the defrosted food must be consumed quickly or cooked immediately and then re-frozen after cooked.



# Daily Use

## Thawing

Deep frozen or frozen food, prior to be used, can be thawed in the fridge compartment or at room temperature, depending on the time available for this operation.

\*Small pieces may even be cooked still frozen, directly from the freezer. In this case, cooking will take longer.

## Ice cube

This appliance may be equipped with one or more ice cube to produce ice.

## Temperature setting recommendation

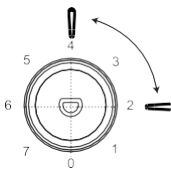
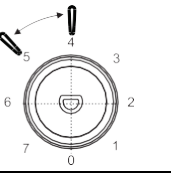
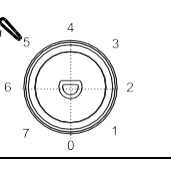
Temperature Setting Recommendation		
Environment Temperature	Freezer compartment	Fridge compartment
Summer	/	 <p>Set on 2~4</p>
Normal	/	 <p>Set on 4a</p>
Winter	/	 <p>Set on ~6</p>

- Information above give users recommendation of temperature setting.

## PSDFW RQ JRRG 6WRUDJH

- Under Recommended setting, the best storage time of fridge is no more than 3 days.
- Under Recommended setting, the best storage time of freezer is no more than 1 month.
- The best storage time may reduce under other settings.

# Daily Use

---

## Accessories

### Adjustable shelves

The walls of the refrigerator are equipped with a series of runners so that the shelves can be positioned as desired.

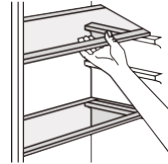

### Positioning the door balconies

To permit storage of food packages of various sizes, the door balconies can be placed at different heights. To make these adjustments proceed as follows) gradually pull the balcony in the direction of the arrows until it comes free, then reposition as required.



## Helpful hints and tips

To help you make the most of the freezing process, here are some important hints

- prepare food in small portions to enable it to be rapidly and completely cooled and to make it possible subsequently to thaw only the quantity required
- wrap up the food in aluminium foil or polythene and make sure that the packages are airtight
- do not allow fresh, unfrozen food to touch food which is already frozen, thus avoiding a rise in temperature of the latter
- lean foods store better and longer than fatty ones salt reduces the storage life of food
- water ices, if consumed immediately after removal from the freezer compartment, can possibly cause the skin to be freeze burnt
- it is advisable to show the freezing in date on each individual pack to enable you removal from the freezer compartment, can possibly cause the skin to be freeze burnt
- it is advisable to show the freezing in date on each individual pack to enable you to keep track of the storage time.

## Points for storage of frozen food

To obtain the best performance from this appliance, you should

- make sure that the commercially frozen foodstuffs were adequately stored by the retailer
- be sure that frozen foodstuffs are transferred from the food store to the freezer in the shortest possible time
- not open the door frequently or leave it open longer than absolutely necessary.
- once defrosted, food deteriorates rapidly and cannot be refrozen
- do not exceed the storage period indicated by the food manufacture.

## Points for fresh food refrigeration

To obtain the best performance

- do not store warm food or evaporating liquids in the refrigerator
- do not cover or wrap the food, particularly if it has a strong flavour
- Opaque types wrap in polythene bags and place on the glass shelves above the vegetable drawer.
- For safety, store in this way only one or two days at the most.
- Cooked foods, cold dishes, etc... these should be covered and may be placed on any shelf.
- Fruit and vegetables these should be thoroughly cleaned and placed in the special drawer provided.
- butter and cheese these should be placed in special airtight containers or wrapped in aluminum foil or polythene bags to exclude as much air as possible.
- Milk bottles these should have a cap and should be stored in the balconies on the door.
- Bananas, potatoes, onions and garlic, if not packed, must not be kept in the fridge.

1) If the condenser is at back of appliance.

# Daily Use

---

## Cleaning

For hygienic reasons the appliance interior, including interior accessories, should be cleaned regularly.



**Caution!** The appliance may not be connected to the mains during cleaning. **Danger** of electrical shock! Before cleaning switch the appliance off and remove the plug from the mains, or switch off or turn out the circuit breaker or fuse. **Never** clean the appliance with a steam cleaner. Moisture could accumulate in electrical components, danger of electrical shock! Hot vapors can lead to the damage of plastic parts. The appliance must be dry before it is placed back into service.

**Important!** Essential oils and organic solvents can attack plastic parts, e.g. lemon juice or the juice from orange peel, butyric acid, cleanser that contain acetic acid.

- Do not allow such substances to come into contact with the appliance parts.
- Do not use any abrasive cleaners
- Remove the food from the freezer. Store them in a cool place, well covered.
- Switch the appliance off and remove the plug from the mains, or switch off or turn out the circuit breaker or fuse.
- Clean the appliance and the interior accessories with a cloth and lukewarm water. After cleaning wipe with fresh water and rub dry.
- After everything is dry place appliance back into service.

## Defrosting of the freezer

The freezer compartment, however, will become progressively covered with frost. This should be removed. **Never** use sharp metal tools to scrape off frost from the evaporator as you could damage it. However, when the ice becomes very thick on the inner liner, complete defrosting should be carried out as follows:

- pull out the plug from the socket
- remove all stored food, wrap it in several layers of newspaper and put it in a cool place
- keep the door open, and placing a basin underneath of the appliance to collect the defrost water
- when defrosting is completed, dry the interior thoroughly
- replace the plug in the power socket to run the appliance again.

## Replace the lamp

- The internal light is a LED type. To replace the lamp, please contact qualified technician.



# Daily Use

## Troubleshooting



**Caution!** Before troubleshooting, disconnect the power supply. Only a qualified electrician of competent person must do the troubleshooting that is not in this manual.

**Important!** There are some sounds during normal use (compressor, refrigerant circulation).

Problem	Possible cause	Solution
Appliance does not work	Temperature regulation knob is set at number -0.	Set the knob at other number to switch on the appliance.
	Mains plug is not plugged in or is loose	Insert mains plug.
	Fuse has blown or is defective	Check fuse, replace if necessary.
	Socket is defective	Mains malfunctions are to be corrected by an electrician.
The food is too warm.	Temperature is not properly adjusted.	Please look in the initial Temperature setting section.
	Door was open for an extended period.	Open the door only as long as necessary.
	Large quantity of warm food was placed in the appliance within the last 24 hours.	Turn the temperature regulation to a colder setting temporarily.
	The appliance is near a heat source.	Please look in the installation location section.
Appliance cools too much	Temperature is set too cold.	Turn the temperature regulation knob to a warmer setting temporarily.
Unusual noises	Appliance is not level.	Level and adjust the feet.
	The appliance is touching the wall or other objects.	Move the appliance slightly.
	Loose component, e.g. a pipe, on the rear of the appliance is touching another part of the appliance or the wall.	If necessary, carefully bend the component out of the way.
Water on the floor	Water drain hole is blocked.	See the Cleaning section.
Side panel is hot	Condenser is inside the panel.	It is normal.

If the malfunction shows again, contact the Service Centre.